

Fiche d'installation:

EBM

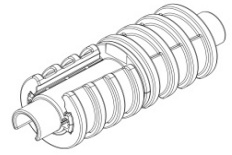

Exemple EBM 10

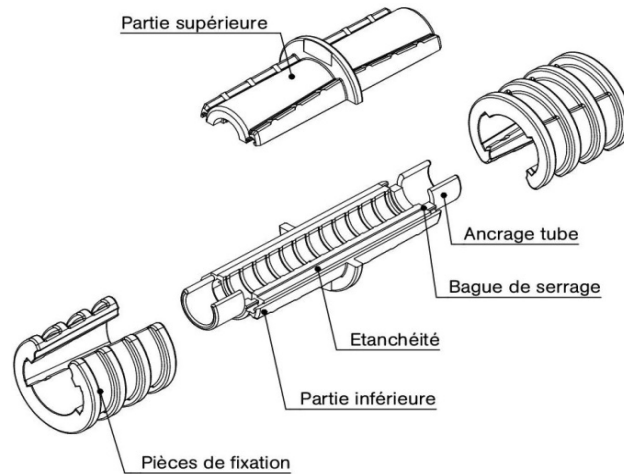

Installation

Preparation

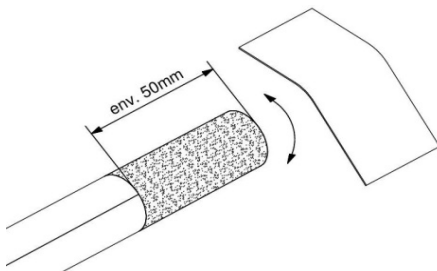

- 1) Poncer les poussières et les résidus de lubrifiant. Pour garantir des extrémités propres, poncer chaque extrémité du micro-tube sur 50 mm avec le papier de verre fourni.

Montage

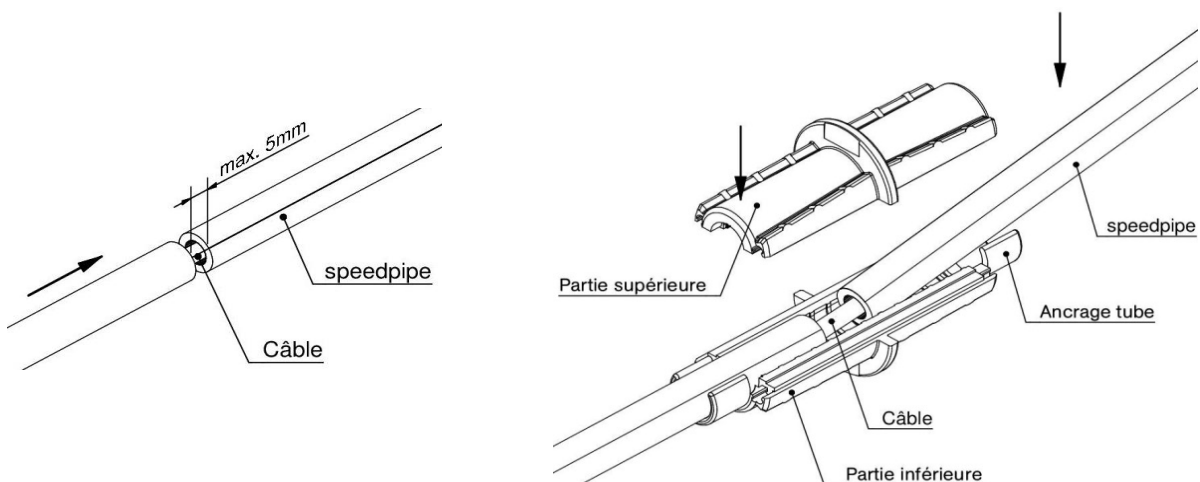

- 2) Placer chaque extrémité du micro-tube au centre de la partie inférieure ce qui assurera leur fixation. Poser ensuite la partie supérieure

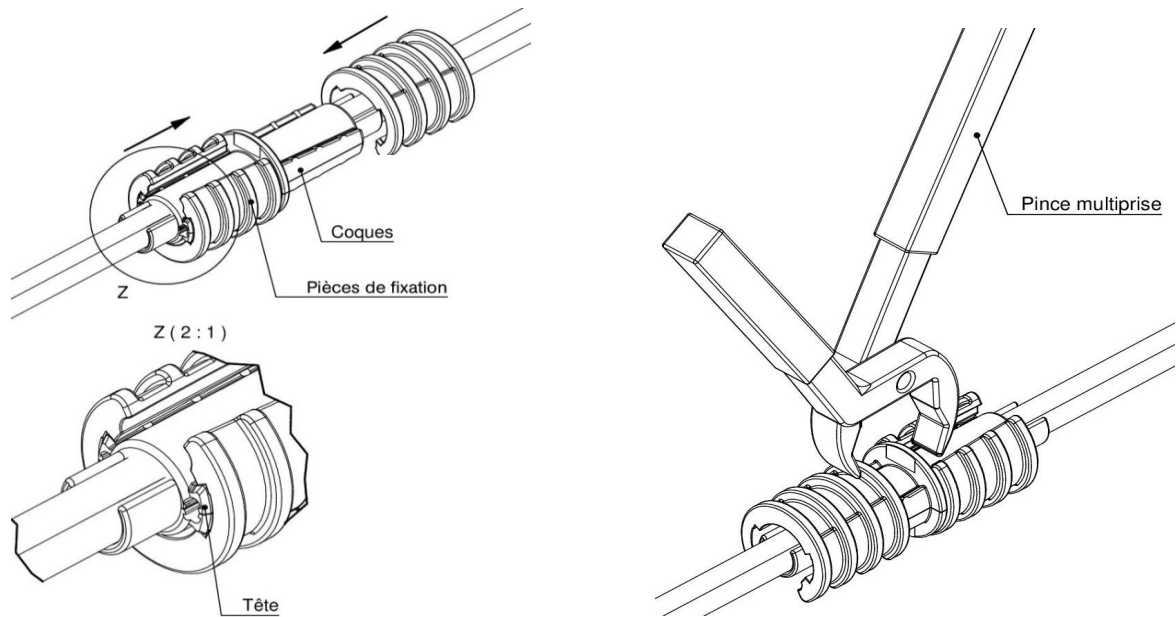

3) Enclencher à la main les pattes de serrage (en respectant le sens indiqué) et les serrer avec une pince multiprise.

Données générales

Description	Avec les manchons de soufflage, il est possible de raccorder avec étanchéité au gaz (0,5 bar) 2 micro-tubes speedpipe de même diamètre	
Colisage	12 pc	
Article	Code article	
EBM 7	10753	
EBM 10	10786	
EBM 12	10787	
EBM 14	10788	
EBM 16	1065	
Recyclage	<p>Il est nécessaire de démonter le EBM pour le recycler. Sur chaque élément est spécifié la matière première utilisée. Chaque élément doit être recyclé, les parties d'étanchéité en caoutchouc doivent être mises à la poubelle. Aucune des matières premières ne présente un quelconque danger pour la nappe phréatique ou l'environnement.</p> <p>Les produits du système speedpipe® sont adaptés entre eux. L'utilisation d'un produit différent avec le système speedpipe® peut entraîner des dégradations même si ce produit répond aux mêmes spécifications. Il est donc de la responsabilité du client de vérifier la compatibilité et les performances en cas d'utilisation concrète de produits issus de fournisseurs différents.</p>	

gabo Systemtechnik GmbH
Am Schaidweg 7
94559 Niederwinkling
ALLEMAGNE

Tel. +49 9962 950-200
Fax +49 9962 950-202
info@gabocom.com
www.gabocom.com

M 51 F
autorisation: MK
date: 15.05.2019
édition: 2

Toute mise à jour ou un complément d'informations de ce document est interdit. Ce document ne peut être modifié sans accord préalable. Une responsabilité en cas d'avarie est exclue.